

センサ:  
Sensor :

# PF-07

適合変換器: CFC-07(P68) CFCMS-M(P70)

Adopted converters :

適合ケーブル: PC 型ケーブル PC model cable  
Adopted cables : PCT 型ケーブル PCT model cable

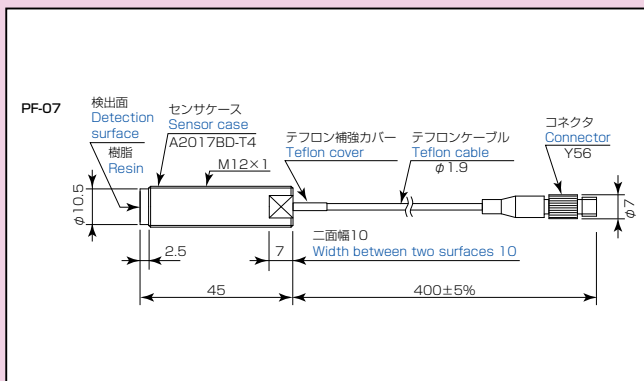

## 仕様 Specifications

形式 Model	PF-07	
測定範囲 (鉄) Measuring range (Iron)	0 ~ 2.0mm (α0:0.4mm)	
出力 Output voltage	± 4V	
適合変換器 Adopted converters	CFC-07	CFCMS-M
分解能 Resolution	1.6μm	2μm
直線性 Linearity	0 ~ 0.2mm / 1.8 ~ 2.0mm 0.2 ~ 1.8mm	±3%/FS ±1%/FS
使用温度範囲 Temperature range	-20°C ~ +140°C	
温度特性 Thermal characteristics	-20°C ~ +140°C の変化で ±0.8μm / °C ±0.8μm / °C change -20°C ~ +140°C	
締付トルク Tightening torque	13 N・m	

※上記温度特性は参考値となります。

※Above thermal characteristics is for reference value.

※弊社センサのネジは位置決め用となります。緩みが御心配の場合はネジロック剤等のご使用をご検討下さい。

※Our sensor screw is just to decide the position. If you are worried about loosening screw, consider using screw locking adhesive or etc.

## 特長・特注仕様 Features and specifications

- シールド型で周囲の影響を受けない。  
Sensor is not influenced by surrounding metals owing to shielded type.
  - センサ温度ドリフトが約半分(当社比)。  
Thermal drift decreases about a half of our conventional model.
  - ターゲット形状が1:1でも安定直線性実現。  
Stable linearity is accomplished even though the dimension of sensitive area is the same size of the target.
  - センサ全長等ご希望の寸法で製作可。(参考例PF-07-011)  
Acceptable for an order of a requested size such as the total length of a sensor (for example PF-07-011)
- ※特注仕様及び特殊形状は、ご使用条件により異なりますのでご相談下さい。  
その他ご要望にも対応致します。  
※Special specification and special shape should match on using condition.  
Please do not hesitate to contact us for your detailed request.

## 標準品外観図 Appearance

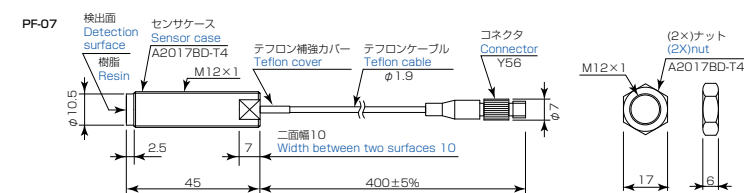

## 特注形状参考例 Ordered profile

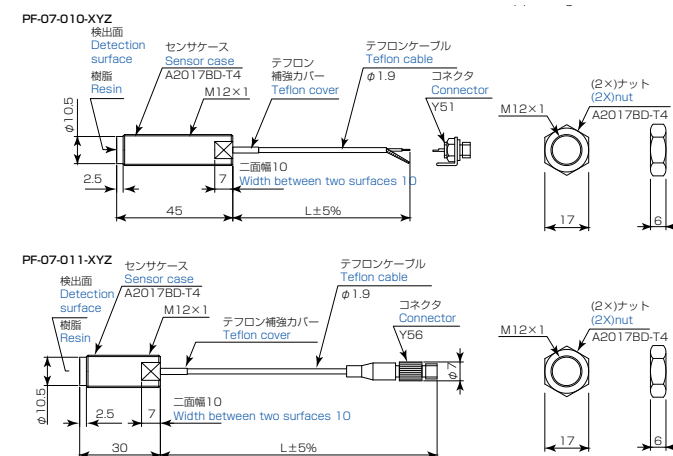

※型式の末尾3桁、XYZはケーブルの長さを表す。X、Yは、ケーブル長さの有効数2桁、Zは乗数を表す(単位mm)例:標準のケーブル長さ400mmは401、1000mmは102

※XYZ represents cable length

(For example 401 = 400mm, 102 = 1000mm)

出力特性・直線性  
Output characteristics / linearity

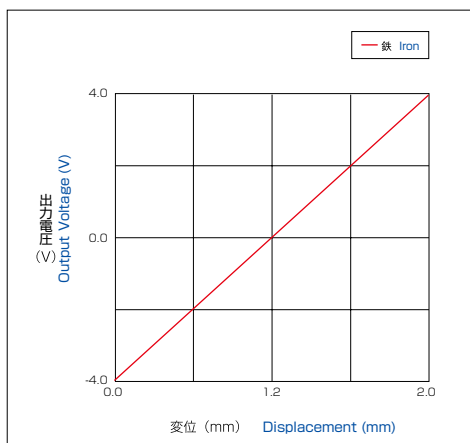

ターゲット材質による変化(校正後)  
Variation depending on target materials

